



BRITAX RÖMER Kindersicherheit GmbH
Blaubeurer Straße 71, 89077 ULM, Germany

SPORT UTILITY STROLLER DUALLIE® IRONMAN DUALLIE®

ČEŠTINA
Uživatelská příručka

**TUTO PŘÍRUČKU SI POZORNĚ
A CELOU PŘEČTĚTE!**

**DŮLEŽITÉ - TUTO PŘÍRUČKU
SI USCHOVEJTE PRO POUŽITÍ
V BUDOUCNU**

Před montáží nebo před použitím nového dětského kočárku si důkladně přečtete tyto pokyny k montáži a použití dětského kočárku, jakož i varování uvedená na začátku dokumentu a v celém dokumentu. V opačném případě není zaručená správnost montáže a provozu dětského kočárku.

Pokud si ohledně jakéhokoliv bodu nejste jistí, kontaktujte před použitím vašeho prodejce nebo společnost BRITAX. Seznam prodejců naleznete na www.bobgear.eu





VAROVÁNÍ



- Pokud budou dětský kočárek používat i jiné osoby, které nejsou s používáním kočárku obeznámeny (například prarodiče), vždy jim ukažte, jak se kočárek používá.
- Příslušenství, které není schválené společností BOB, není přípustné používat.
- Tento produkt není vhodný...
 - jako náhrada za postel nebo dětskou postýlku. Cestovní postýlky, dětské kočárky a kočárky Buggy lze používat pouze na přepravu pro více než dvě děti.
 - pro běh, bruslení apod.
 - komerční použití.
 - na přepravu v kombinaci s jinými dětskými sedačkami a cestovními postýlkami.
- Před použitím si ověřte, zda jsou aktivovány všechny bezpečnostní prvky.
- Při přepravě dětského kočárku zajistěte, aby nedošlo k náhodnému otevření bezpečnostních zámků.
- Nikdy nedovolte, aby se děti v kočárku postavilo. Kočárek se může převrhnout.
- Vždy používejte zápěstní popruh jako prevenci před nežádoucím pohybem kočárku.
- Jakýkoliv náklad na rukojeti kočárku může negativně ovlivnit stabilitu kočárku Buggy.
- Na rukojeť nebo rám dětského kočárku nepřipevňujte žádné balíky nebo tašky, s výjimkou těch, které jsou doporučeny společností BOB.
- Do kapsy v zadní části sedadla nevkládejte žádné ostré předměty. Ostré předměty v kapse zadní části sedadla mohou mít za následek poranění přepravovaných dětí.
- Při používání vždy dbejte na to, aby děti mělo nohy a ruce v bezpečné vzdálenosti od koleček.
- Kočárek nepoužívejte na schodech nebo prudkém svahu. Kočárek se může převrhnout.
- Nikdy nepoužívejte kočárek, pokud jsou pneumatiky prázdné nebo nedostatečně nahuštěné. Takové pneumatiky mohou mít za následek ztrátu kontroly nad kočárkem.
- Nikdy s kočárkem nejezděte dozadu nahoru po schodech. Pokud tak učiníte, může dojít k poškození systému odpružení, který vede k porušení rámu.
- Při používání kočárku na nerovných a/nebo nebezpečných terénech, mokřem nebo kluzkém povrchu buďte mimořádně opatrní. Takové podmínky mohou vést k dodatečným rizikům, které mohou mít za následek ztrátu stability.
- Kočárek nebo štítky na kočárku neupravujte. Takové úpravy vedou ke zrušení záruky a mohou mít za následek nebezpečné situace.
- Během přepravy chraňte kočárek a jednotlivé komponenty kočárku před poškozením. Po přepravě kočárek důkladně zkontrolujte, zda nedošlo k jeho poškození. Pokud chybějí díly nebo je kočárek poškozený, nepoužívejte ho.
- Nikdy kočárek neskládejte, pokud v kočárku sedí děti.
- Zajistěte, aby se při skládání a rozkládání kočárku v blízkosti nezdržovaly děti.
- Vždy používejte systém upínání.
- Nikdy nenechávejte děti bez dozoru.
- Vždy, když zaparkujete kočárek, zajistěte jej brzdou, než do něho vložíte nebo z něho vyjmete dítě.
- Při úpravách a nastaveních kočárku se ujistěte, zda vaše děti nedosáhnou na pohyblivé díly.
- Chraňte své děti před přímým slunečním zářením. Stříška neposkytuje dokonalou ochranu před nebezpečným UV zářením.
- Kočárek není vybaven k použití v prátí nebo za tmy.
- Nesprávná montáž nebo instalace rychloupínacích koleček na tento kočárek může mít za následek oddělení koleček během pohybu a následnou ztrátu kontroly na kočárkem.
- Parkovací brzda není určena k brzdění. Brzdu nepoužívejte ke zpomalení nebo zastavení kočárku. Pokud tak učiníte, kočárek se zastaví náhle, přičemž můžete ztratit kontrolu na kočárkem.
- Neparkujte na svazích. Parkovací brzda je určena k zajištění parkování kočárku na rovných plochách. Parkování na svahu může mít za následek převrnutí nebo samovolný pohyb kočárku.
- Před použitím zkontrolujte, zda jsou vanička kočárku, sedací jednotka a upevňovací prvky sedadla správně usazené a zapojené.

VAROVÁNÍ

- Při každé změně polohy sezení dítěte je nutné přizpůsobit i popruhy.
- Pokud je sedadlo úplně sklopené, je pravděpodobnost převrnutí dozadu mnohem vyšší.
- Nepřekračujte maximální hmotnostní limit pro každou kapsu na opěradle, který je stanovený na 1 kg.
- Nepřekračujte maximální hmotnostní limit košíku na nákup, který je stanovený na 4 kg.
- Nedovolte, aby si děti hrály s tímto produktem.
- Toto sedadlo není vhodné pro děti ve věku do 6 měsíců.

OBSAH

| | |
|--|------------------|
| VAROVÁNÍ | Strana 26 |
| OBSAH | Strana 28 |
| ANATOMIE KOČÁRKU | Strana 29 |
| DOPORUČENÍ V SOUVISLOSTI S VĚKEM | Strana 30 |
| MONTÁŽ KOČÁRKU | Strana 30 |
| Rozbalení kočárku | Strana 30 |
| Kolečka | Strana 30 |
| Nastavení rychleuvolňovacího prvku | Strana 31 |
| Instalace zadního kolečka | Strana 31 |
| Sejmutí zadního kolečka | Strana 33 |
| Přední kolečko, sekundární uchyťovací zařízení | Strana 33 |
| Instalace předního kolečka | Strana 34 |
| Sejmutí předního kolečka | Strana 35 |
| Ruční brzda | Strana 36 |
| Rozkládání kočárku | Strana 37 |
| Skládání kočárku | Strana 37 |
| Použití dětského kočárku při běhání/v terénu | Strana 39 |
| NASTAVENÍ KOČÁRKU | Strana 39 |
| Zkontrolujte tlak v pneumatikách | Strana 39 |
| Nastavit stopu předního kolečka | Strana 40 |
| Jemně doladit stopu | Strana 41 |
| Zvolit nastavení tlumení | Strana 41 |
| Nastavit parkovací brzdu | Strana 42 |
| Zajistit dítě v sedadle | Strana 42 |
| Připojit zápeštní popruh | Strana 43 |
| Naklonit sedadlo | Strana 44 |
| Poloha stříšky | Strana 44 |
| Adaptér příslušenství | Strana 45 |
| OCHRANNÁ CLONA | Strana 45 |
| PÉČE A ÚDRŽBA | Strana 47 |
| SKLADOVÁNÍ | Strana 47 |
| PŘEPRAVA NÁKLADU | Strana 47 |
| PŘÍSLUŠENSTVÍ KOČÁRKU | Strana 47 |
| OMEZENÁ ZÁRUKA | Strana 48 |

ANATOMIE KOČÁRKU

SPORT UTILITY STROLLER DUALLIE, IRONMAN DUALLIE

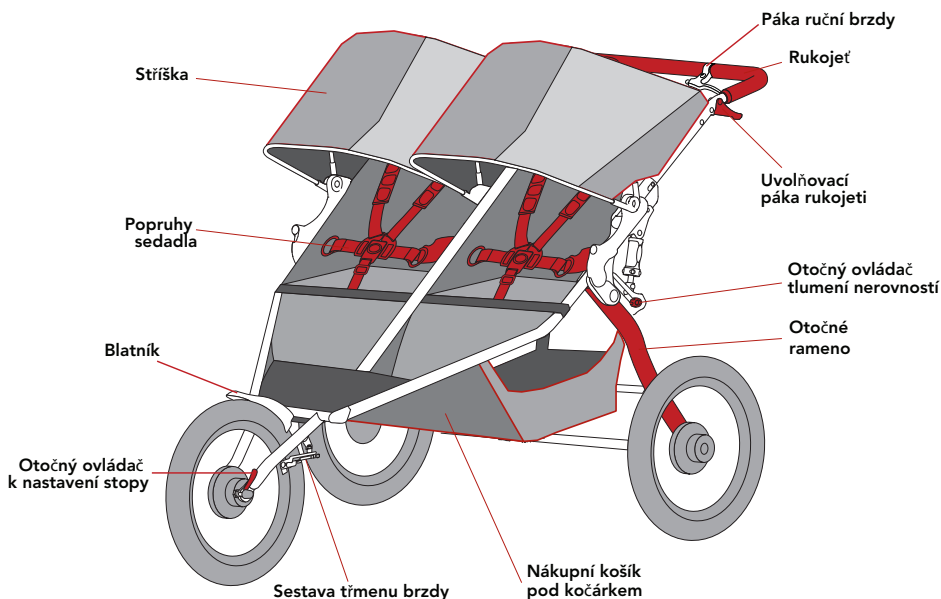

BLAHOPŘEJEME

Blahopřejeme vám k zakoupení výrobku BOB Sport Utility Stroller Duallie® nebo IRONMAN Duallie® Stroller.

Aktualizace této příručky, záruky a jiné informace o výrobku z poslední doby naleznete na webově stránce www.bobgear.eu. Vždy před provedením schválené změny nebo přidáním schváleného příslušenství si přečtěte informace na této webové stránce.

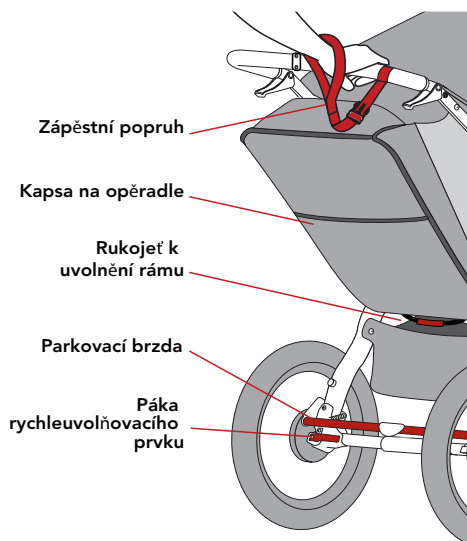

DOPORUČENÍ V SOUVISLOSTI S VĚKEM

Pokud chcete umístit vaše dítě do kočárku BOB Duallie®. Při používání kočárku v terénu musejí mít děti minimálně věk 9 měsíců. Tento dětský kočárek Buggy je navrhnuty pro děti do 3 let nebo do hmotnosti maximálně 17 kg.

Děti nerostou stejně rychle. Před prvním použitím konzultujte vhodnost kočárku pro vaše dítě s pediatrem.

Podívejte se na tabulku níže, kde naleznete směrnice pro věk / použití:

| DOPORUČENÉ POUŽITÍ | VĚK |
|--------------------|---|
| Jen režim chůze | 6 měsíců - 3 roky nebo do hmotnosti 17 kg na dítě |
| Běhání/v terénu | 9 měsíců - 3 roky nebo do hmotnosti 17 kg na dítě |

Pokud se dětský kočárek používá při běhání/režimu terén, ujistěte se, že byly dodrženy pokyny uvedené v části POUŽITÍ DĚTSKÉHO KOČÁRKU při běhání/v terénu.

MONTÁŽ KOČÁRKU

ROZBALENÍ KOČÁRKU

Vyjměte kočárek a kolečka z krabice. Přední kolečko je uloženo ve složeném kočárku.

⚠ VAROVÁNÍ

Odstraňte obalové materiály a zlikvidujte je, jinak hrozí nebezpečí spolknutí a udušení.

MONTÁŽ BLATNÍKU

Před montáží předního kolečka je třeba nejdříve upevnit blatník.

1. Sejmout upevňovací šrouby

Dva upevňovací šrouby blatníku se již nacházejí namontované v rámu kočárku. Sejměte dva upevňovací šrouby blatníku.

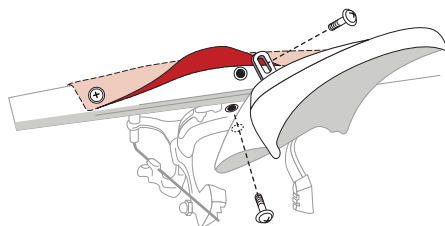

POZNÁMKA: Pokud odmontujete šroub látky (pravý nebo levý), získáte lepší přístup k upevňovacímu otvoru křížové trubky.

2. Zarovnat otvor v blatníku a křížové trubce

Zarovnejte otvor v kovové úchytky blatníku s otvorem se závitem ve středu přední křížové trubky a vložte šroub.

3. Zarovnat blatník a brzdu

Montážní otvor Zarovnejte otvor v plastovém blatníku s otvorem v upevňovací desce brzdy a vložte šroub.

4. Utáhnout šrouby

Blatník na kočárku vycentrujte a utáhněte šrouby. Opět vložte a utáhněte šrouby látky, které byly předtím odmontované.

KOLEČKA

Před započatím instalace koleček si pozorně přečtete varování a pokyny.

⚠ VAROVÁNÍ

Použití vašeho kočárku s nesprávně nastaveným rychleuvolňovacím prvkem kolečka může způsobit vibrace kolečka, kolísání nebo odpojení od kočárku.

Je proto důležité, abyste:

- požádali vašeho prodejce o předvedení správné techniky bezpečné instalace a odstranění koleček.
- porozuměli a používali správnou metodu bezpečného uchycení kolečka ke kočárku pomocí rychleuvolňovacího prvku.
- zkontrolovali bezpečné připojení a správné uchycení koleček před každým použitím kočárku.

ychleuvolňovací prvek je zařízení založené na vačce, které dodává sílu potřebnou pro uchycení a zadržení kolečka kočárku na příslušném místě. Pro bezpečné zajištění kolečka ke kočárku je nevyhnutelné, abyste porozuměli provozu rychleuvolňovacího zařízení, způsobu správného použití a nastavení síly, které je zapotřebí pro bezpečné zajištění kolečka.

⚠ VAROVÁNÍ

Rychleuvolňovací prvek je zařízení založené na vačce a jeho správné použití je nevyhnutelné pro dodání potřebné síly, které je zapotřebí k bezpečnému zachycení a udržení kolečka na příslušném místě. Není to systém křídlové matice; otáčení páky při zachycené nastavovací matici neposkytne sílu potřebnou na bezpečné uchycení kolečka v uvolňovacím prvku.

NASTAVENÍ RYCHLEUVOLŇOVACÍHO PRVKU

Zadní kolečka jsou v správně upevněná v uvolňovacím prvku pomocí síly, která se

vytváří, pokud je páka rychleuvolňovacího prvku uzavřená a činnost vačky tahá osu proti uvolňovacímu prvku, čímž ji zadržuje na svém místě..

Přední kolečko je správně upevněné v uvolňovacím prvku silou, která se vytváří, pokud je páka rychleuvolňovacího prvku zavřená a činnost vačky tahá pouzdro páky proti směru vypadnutí, přičemž zároveň tahá nastavovací matici proti uvolňovacímu prvku a svírá náboj mezi uvolňovacím prvku.

Napínací nastavovací matice nastavuje velikost upevňovací síly. Otáčením napínací nastavovací matice ve směru hodinových ručiček při současném zajištění páky rychle uvolňovacího prvku před otáčením zvýšíte velikost síly upevnění. Alternativně lze snížit velikost síly upevnění otáčením napínací nastavovací matice proti směru hodinových ručiček při současném zajištění páky rychleuvolňovacího prvku před otáčením. Napínací nastavovací matice vyžaduje jen minimální nastavení k zajištění správné síly upevnění, rozdíl mezi bezpečnou a nebezpečnou silou upevnění je méně než jedno otočení.

INSTALACE ZADNÍHO KOLEČKA

1. Odemknutí parkovací brzdy

Před instalací zadních koleček uveďte parkovací brzdu do odemknuté polohy.

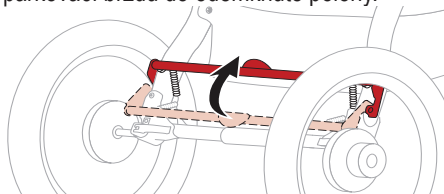

2. Otáčení páky rychleuvolňovacího prvku

Otáčejte pákou rychleuvolňovacího prvku tak, aby se odklonila od uvolňovacího prvku.

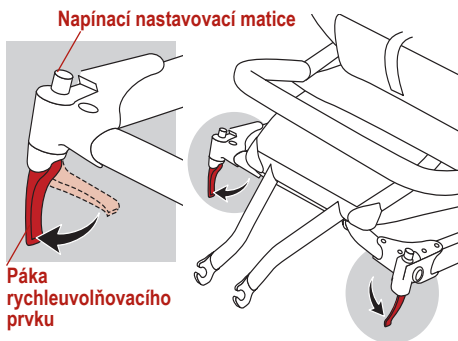

3. Vložení čepu osy zadního kolečka

Vložte čep osy zadního kolečka do otvoru v zadním uvolňovacím prvku. Pokud osa nekouže hladce, uvolněte rukou napínací nastavovací matici rychl(u)volňovacího prvku. Opět vložte osu úplně do zadního uvolňovacího prvku, dokud se rameno nebo pojistný kroužek nedostane do kontaktu s uvolňovacím prvkem.

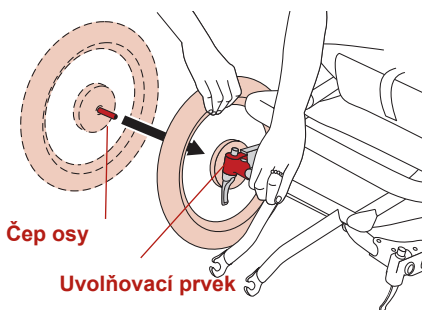

4. Nastavení páky vačky rychl(u)volňovacího prvku

K nastavení rychl(u)volňovacího prvku zadržte vaší pravou rukou páku vačky rychl(u)volňovacího prvku v ÚPLNĚ OTEVŘENÉ poloze a levou rukou silně utáhněte napínací nastavovací matici, dokud není na jeden od uvolňovacího prvku.

K UTAŽENÍ napínací nastavovací matice otáčejte ve směru hodinových ručiček.

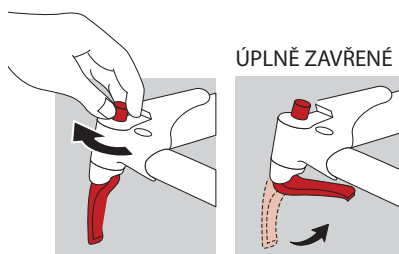

Pro správné uzavření rychl(u)volňovacího prvku a zajištění zadního kolečka v uvolňovacích prvcích se ujistěte, zda je osa úplně vložena do uvolňovacího prvku, přitom zadržte kolečko v této poloze, otočte rychl(u)volňovacím prvkem směrem ke kočárku a do polohy ÚPLNĚ ZAVŘENÉ.

Pokud je správně uzavřený, směruje zakřivení rychl(u)volňovacího prvku směrem k uvolňovacím prvku, s úhlem směrem ke středu kočárku. K vytvoření dostatečné upínací síly je nevyhnutelné obepnout prsty uvolňovací prvek a zavřít páku rychl(u)volňovacího prvku. Správná síla potřebná k uzavření páky rychl(u)volňovacího prvku by měla zanechat na vaší dlaní viditelný otisk.

⚠ VAROVÁNÍ

Síla potřebná na bezpečné upevnění kolečka je vysoká. Pokud dokážete úplně zavřít rychl(u)volňovací prvek bez obepnutí uvolňovacího prvku prsty a uvolnit páku rychl(u)volňovacího prvku, aniž by na vaší dlaní zůstal viditelný obtisk, není pnutí dostačující. Otáčejte pákou až do polohy ÚPLNĚ OTEVŘENÉ a otočte napínací nastavovací matici o čtvrt otáčky ve směru hodinových ručiček. Poté zopakujte proces uzavření.

Pokud není možné otočit páku rychleuvolňovacího prvku do polohy **ÚPLNĚ ZAVŘENÉ**, otočte páku do polohy **ÚPLNĚ OTEVŘENÉ** a otočte napínací nastavovací matici o čtvrt otáčky proti směru hodinových ručiček. Zopakujte proces uzavření.

K UVOLNĚNÍ napínací nastavovací matice otáčejte proti směru hodinových ručiček.

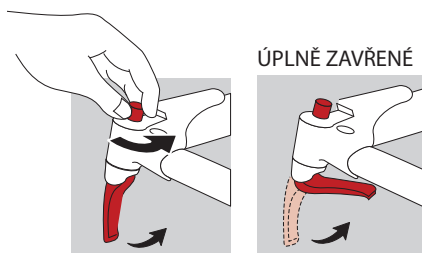

SEJMUTÍ ZADNÍHO KOLEČKA

1. Odemknutí parkovací brzdy

Před sejmutím zadních koleček uveďte parkovací brzdu do odemknuté polohy.

2. Otevření páky rychleuvolňovacího prvku

Posuňte páku rychleuvolňovacího prvku kolečka z uzamknuté nebo **ÚPLNĚ UZAVŘENÉ** polohy do **ÚPLNĚ OTEVŘENÉ** polohy.

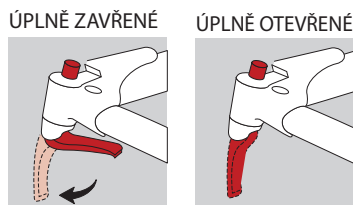

3. Sejmутí kolečka

Zdvihněte kolečko o několik centimetrů nad terén a kolečko vytáhněte z uvolňovacího prvku.

PŘEDNÍ KOLEČKO, SEKUNDÁRNÍ

UCHYTÁVACÍ ZAŘÍZENÍ

Vidlice vašeho kočárku využívá zařízení k uchycení sekundárního kolečka, které brání kolečku od případného odpojení od vidlice, pokud je nesprávně nastavený nebo utažený rychleuvolňovací prvek. Kolečko může zůstat nadále volné a nestabilní i při provozu sekundárního uchytačacího zařízení, pokud není rychleuvolňovací prvek správně utažený a nastavený. Sekundární uchytačací zařízení na kočárku jsou integrována a tvoří vnější plášť uvolňovacího prvku vidlice.

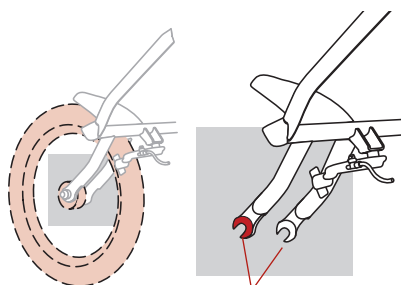

Uvolňovací prvky
(Sekundární uchytačací zařízení)

VAROVÁNÍ

Je mimořádně důležité, abyste nesníмали nebo nedeaktivovali sekundární uchytačací zařízení. Sekundární uchytačací zařízení slouží jako zálohová zařízení pro kritické nastavení. Sekundární uchytačací zařízení mohou výrazně snížit riziko odpojení kolečka od vidlice v případě, že uvolňovací prvek není správně nastavený a utažený. Odstranění nebo demontáž sekundárních uchytačacích zařízení má za následek zrušení záruky.

Sekundární uchytačací zařízení nejsou náhradou za správné nastavení a utažení rychleuvolňovacího prvku. Použití vašeho kočárku s nesprávně nastaveným a nedostatečně utaženým rychleuvolňovacím prvkem kolečka může způsobit vibrace kolečka, kolísání nebo odpojení od kočárku.

Pravidelně provádějte rutinní kontrolu přiměřeného uchycení a upevnění koleček. Pokud není kolečko zcela zasunuté a mírně se pohybuje směrem ven, musí se kolečko okamžitě upevnit.

INSTALACE PŘEDNÍHO KOLEČKA

1. Namontujte páku pro rychlé uvolnění předního kolečka

Sejměte napínací nastavovací matici z rychleuvolňovací tyče a odstraňte první pružinu. Posuňte tyčku prvku rychlého uvolnění přes osu předního kolečka, umístěte pružinu zpět na tyčku prvku rychlého uvolnění malou stranou směrem k ose a opět našroubujte nastavovací matici napnuti.

Napínací nastavovací matice

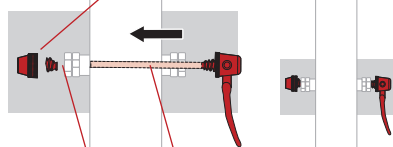

Pružina Rychleuvolňovací tyč

POZNÁMKA: Před montáží předního kolečka je nutné otevřít uvolnění rychlé uvolnění brzdy, aby vzniklo místo pro průchod pneumatiky/kolečka přes brzdové destičky.

2. Otevřít rychlé uvolnění brzdy

Otevřete rychlé uvolnění brzdy otočením páčky rychlého uvolnění brzdy ve směru hodinových ručiček.

Rychleuvolňovací prvek brzdy

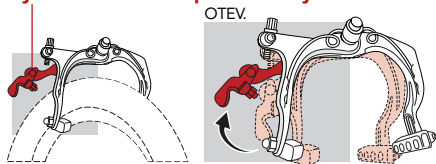

3. Otáčejte pákou pro rychlé uvolnění předního kolečka

Otáčejte pákou rychleuvolňovacího prvku tak, aby se odklonila od kolečka. Tím je uvedete do polohy ÚPLNĚ OTEVŘENÉ.

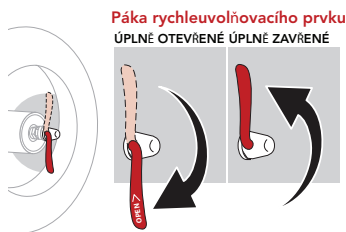

4. Vložení předního kolečka

Postavte se před kočárek, vložte kolečko mezi uvolňovací prvky vidlice tak, aby byla osa v pevném kontaktu s horní částí otvorů v uvolňovacích prvcích vidlice.

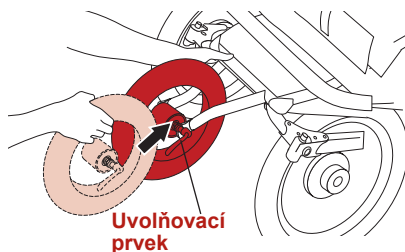

Uvolňovací prvek

5. Nastavení páky rychleuvolňovacího prvku

K nastavení rychleuvolňovacího prvku podržte pravou rukou - jak je znázorněno na obrázku - páku vačky rychleuvolňovacího prvku v poloze ÚPLNĚ OTEVŘENÉ. Levou rukou utáhněte napínací nastavovací matici, dokud není na jeden prst od uvolňovacího prvku vidlice.

Napínací nastavovací matice

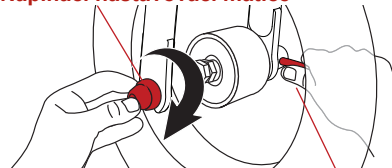

Páka rychleuvolňovacího prvku

6. Zavření páky rychleuvolňovacího prvku

Pro správné zavření rychleuvolňovacího prvku a zajištění předního kolečka v uvolňovacích prvcích ověřte, zda je

horní část uvolňovacích prvků na obou stranách v kontaktu s osou a zda je kolečko přesně ve středu.

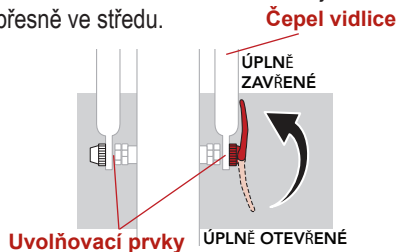

Při současném podržení kolečka v této poloze pootočte rychlouveolňovací prvek nahoru, a sice do polohy ÚPLNĚ ZAVŘENÉ. Při dostatečném zavření směřuje zakřivení rychlouveolňovacího prvku ke kolečku a paralelně k čepeli vidlice. K vytvoření dostatečné upínací síly je nevyhnutelné obepnout prsty čepel vidlice a zavřít páku rychlouveolňovacího prvku. Správná síla potřebná k uzavření páky rychlouveolňovacího prvku by měla zanechat na vaší dlaní viditelný otisk.

⚠ VAROVÁNÍ

Síla potřebná na bezpečné upevnění kolečka je vysoká. Pokud dokážete úplně zavřít rychlouveolňovací prvek bez obepnutí čepel vidlice prsty a uvolnit páku rychlouveolňovacího prvku, aniž by na vaší dlaní zůstal viditelný obtisk, není pnutí dostačující. Otáčejte pákou až do polohy ÚPLNĚ OTEVŘENÉ a otočte napínací nastavovací matici o čtvrt otáčky ve směru hodinových ručiček. Poté zopakujte proces uzavření.

Pokud není možné otočit páku rychlouveolňovacího prvku do polohy ÚPLNĚ ZAVŘENÉ, otočte páku do polohy ÚPLNĚ OTEVŘENÉ a otočte napínací nastavovací matici o čtvrt otáčky proti směru hodinových ručiček. Zopakujte proces uzavření.

7. Zavřít rychlé uvolnění brzdy

Po montáži předního kolečka je třeba umístit rychlé uvolnění brzdy do zavřené polohy. Zavřete páčku rychlého uvolnění brzdy přitlačením brzdových destiček o kolečko

jednou rukou a otočením páčky rychlého uvolnění brzdy proti směru hodinových ručiček druhou rukou tak, aby směřovala dolů.

Rychlouveolňovací prvek brzdy ZAVŘENÉ

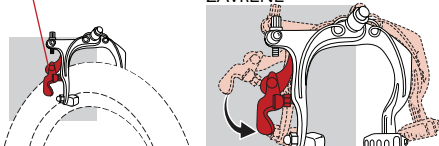

SEJMUTÍ PŘEDNÍHO KOLEČKA

1. Otevřít rychlé uvolnění brzdy

Viz část o montáži předního kolečka.

2. Otevření páky rychlouveolňovacího prvku

Posuňte páku rychlouveolňovacího prvku kolečka z uzamknuté nebo ÚPLNĚ ZAVŘENÉ polohy do ÚPLNĚ OTEVŘENÉ polohy. Přední vidlice má integrované sekundární uchytačací zařízení, které vyžaduje uvolnění utažené nastavovací matice pro vyjmutí kolečka.

3. Odstranění předního kolečka

Zdvihněte přední kolečko o několik cm nad terén a klepnutím dlaní na horní část kolečka ho odpojte od přední vidlice.

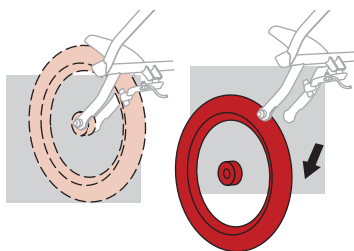

RUČNÍ BRZDA

Ruční brzdu lze používat ke zpomalení nebo zastavení kočárku. Ruční brzda není parkovací brzda.

POZNÁMKA: Ruční brzda funguje správně,

jen pokud je správně nastavená. Stlačte páčku brzd a zkontrolujte, zda se brzdové destičky dotýkají ráfku. Zkontrolujte, zda se rychlé uvolnění brzd nachází v zavřeném pozici. Viz část o montáži předního kolečka.

Systém ruční brzd je vybaven dvěma nastavovači. Pokud nevíte, jak používat tyto nastavovače, obraťte se na zákaznický servis BOB nebo požádejte o pomoc místního prodejce.

1. Zarovnat brzdové destičky

Pokud nejsou brzdové destičky zarovnané, pomocí 10 mm klíče povolte šrouby brzdových destiček, posuňte destičky do správné polohy a pevně je utáhněte.

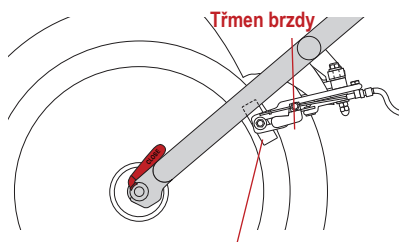

Brzdová destička zarovnaná s ráfkem

2. Nastavení napnutí kabelu

Napnutí kabelu je předem nastavené z výroby, avšak kabel brzd je nutné pravidelně nastavovat (protože kabel se mírně natahuje a černé pouzdro se časem stlačuje).

K nastavení napnutí kabelu se používají dva nastavovače v brzdové soustavě, přičemž jeden se nachází na páčce ruční brzd a druhý na třmenu brzd. Pro nastavení napnutí kabelu brzd může být potřebné upravit jeden nebo oba nastavovače.

RUČNÍ BRZDA

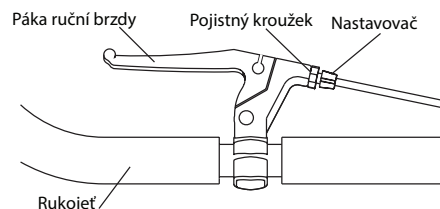

TŘMEN BRZDY

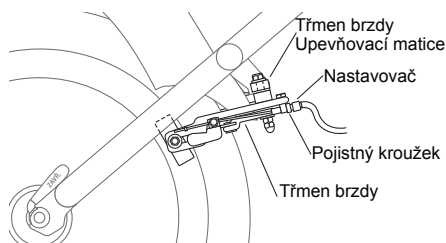

Chcete-li utáhnout kabel, povolte pojistný kroužek a otočte nastavovač proti směru hodinových ručiček. Zajistěte nastavovač v nové pozici utažením pojistného kroužku o třmen nebo páčku brzd.

Pokud chcete kabel povolit, otočte nastavovačem ve směru hodinových ručiček a zajistěte utažením pojistného kroužku. Mezi ráfkem a brzdovými destičkami má být vůle 1 mm.

3. Upravit pozici třmenu brzd

Pokud mezera není stejná na každé brzdové destičce, pozici třmenu brzd lze jednoduše upravit na rámu povolením upevňovací matice pomocí 10 mm klíče, nastavením polohy třmene a opětovným utažením matice.

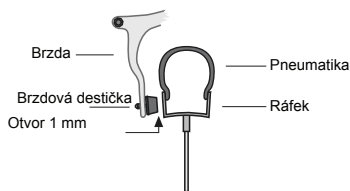

VAROVÁNÍ

Pokud těmto pokynům nerozumíte nebo je brzda podle vás nastavená nesprávně, zanechte kočárek k prodejci, aby provedl správné nastavení. Pokud jsou brzdové destičky opotřebené, obstarejte si náhradní u svého prodejce.

ROZKLÁDÁNÍ KOČÁRKU

! VAROVÁNÍ

Při skládání a rozkládání kočárku dbejte na to, aby nedošlo k přivření nebo poranění prstů.

! VAROVÁNÍ

Zabraňte zraněním, nikdy neskládejte a nerozkládejte kočárek, pokud jsou v bezprostřední blízkosti kočárku jiné osoby.

! VAROVÁNÍ

Před použitím si ověřte, zda jsou aktivovány všechny bezpečnostní prvky.

1. Zdvihnutí Rukojeť k uvolnění červeného rámu

Při rozevírání kočárku ponechte pneumatiky kočárku na zemi.

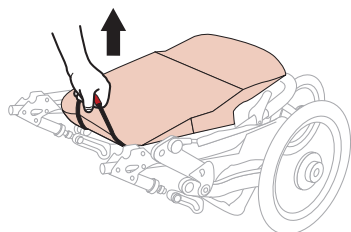

POZNÁMKA: Otočné rameno kočárku se otevře a „zaskočí“ do otevřené a uzamknuté polohy.

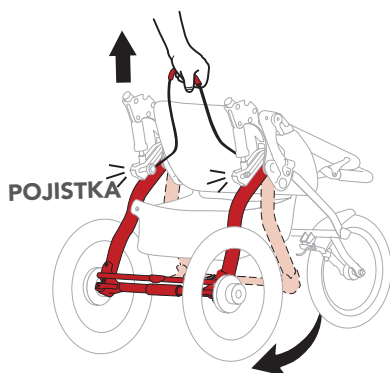

2. Otočení rukojeť

Zvedněte rukojeť nahoru a dozadu, dokud „nezaskočí“ do uzamknuté a svislé polohy.

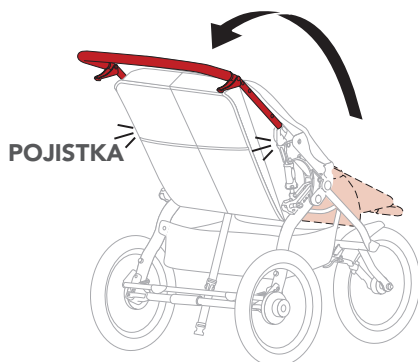

3. Připevnění upínacího popruhu

Veďte upínací popruh okolo příčné tyče a zajistěte ho zámkem.

! VAROVÁNÍ

Neved'te upínací popruh okolo tyče parkovací brzdý ani přes ni.

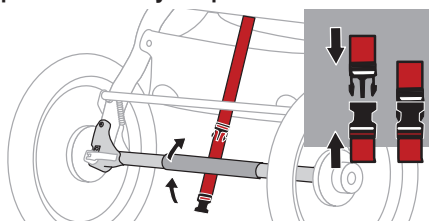

! VAROVÁNÍ

Upínací popruh musí být správně upevněn ještě s prázdným kočárkem.

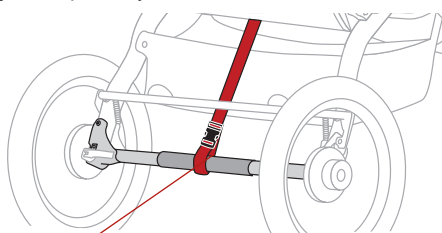

Správně upevněný upínací popruh.

SKLÁDÁNÍ KOČÁRKU

1. Uzamknutí parkovací brzdý

Uvedte parkovací brzdu do uzamknuté polohy.

2. Vytáhněte děti ze sedadel

3. Vyprázdněte kočárek

Odstraňte obsah z dolního přepravního nákupního košíku a kapes.

4. Otočení rukojeti

Současně stiskněte obě páky k uvolnění rukojeti. Otáčejte rukojetí dopředu směrem k sedadlu.

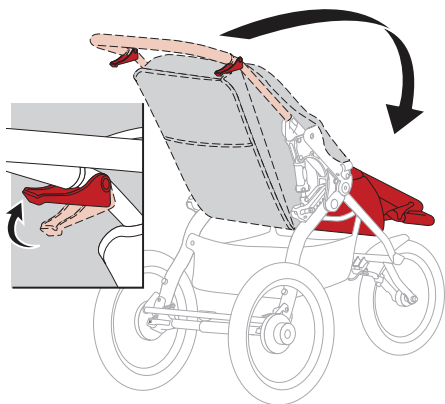

5. Zdvihnutí Rukojeť k uvolnění červeného rámu

Pomocí krátkého a rychlého zatažení zdvihnete uvolňovací rukojeť červeného rámu nahoru. Pneumatiky kočárku nechte při složení kočárku směrem k přednímu kolečku na podlaze.

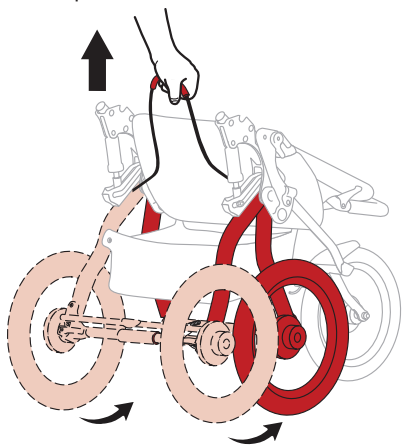

6. Položte kočárek na zem

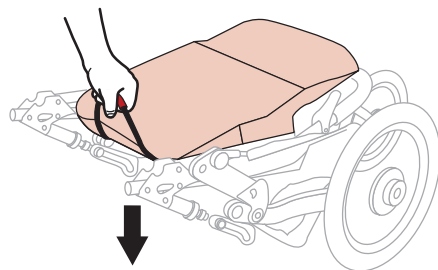

7. Zajistěte složený kočárek

Pomocí zápěstního popruhu zajistěte kočárek ve složené poloze.

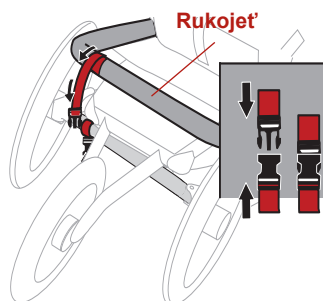

8. Zmenšete ho

Sejměte přední a zadní kolečka, kočárek bude ještě menší. Viz části Sejmутí zadního kolečka a Sejmутí předního kolečka.

POUŽITÍ DĚTSKÉHO KOČÁRKU při běhání/v terénu

Ujistěte se, že se při používání dětského kočárku BOB při běhání nebo v režimu terén dodrží níže uvedené pokyny:

⚠ VAROVÁNÍ

**POUŽITÍ DĚTSKÉHO KOČÁRKU při
běhání/v terénu**

Používáte-li dětský kočárek při běhání nebo v terénu, nikdy nepoužívejte příslušenství.

⚠ VAROVÁNÍ

Používání dětského kočárku při běhání/v terénu s dětmi mladšími než 9 měsíců, které nedokážou sedět samy vzpřímeně, může vážně ohrozit jejich zdraví a ovlivnit jejich fyzický vývoj.

⚠ VAROVÁNÍ

V režimu terén je nutné, aby bylo sedadlo kočárku ve zcela kolmé poloze. Používání kočárku se skloněným sedadlem v režimu terén může mít za následek ztrátu stability a následné poranění.

NASTAVENÍ KOČÁRKU

ZKONTROLUJTE TLAK V PNEUMATIKÁCH

Plastové kolečka mají stanovenou maximální hodnotu tlaku v pneumatikách na 2 bary. Maximální tlak v pneumatikách je vyznačený na kolečku vedle dířku ventilu.

⚠ VAROVÁNÍ

Nahuštění pneumatik nad úroveň 2 bar může poškodit kolečko a/nebo vést ke ztrátě kontroly a poranění.

Hliníková kolečka mají kolečka nahuštěná na úroveň tlaku, která je vyznačená na pneumatice. Navzdory tomu doporučujeme huštění na úroveň 2 bar, která zajistí pohodlný provoz kočárku.

⚠ VAROVÁNÍ

Nahuštění pneumatik nad úroveň maximálního tlaku, která je vyznačená na pneumatice, může poškodit ráfek kolečka nebo pneumatiku, následkem toho může dojít ke ztrátě kontroly a poranění.

NASTAVIT STOPU PŘEDNÍHO KOLEČKA

Pokud kočárek táhā doleva nebo doprava, pokud je přední kolečko v režimu Terén a kočárek je na rovné ploše, nastavte stopu podle následujících kroků.

VAROVÁNÍ

Neprovádějte test s dítětem nebo jakoukoliv osobou v kočárku.

1. Vyprázdnit kočárek

Odstaňte obsah z dolního přepravního nákupního košíku a kapes.

2. Zkontrolujte tlak v pneumatikách

3. Umístěte kočárek na rovnou plochu

Najděte rovnou plochu o délce 5 metrů.

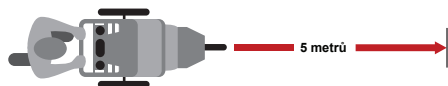

4. Zarovnejte osy zadních koleček

Zarovnejte kočárek tak, aby byly osy zadních koleček kolmo k přímce.

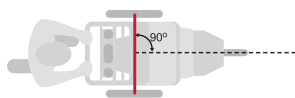

5. Test zarovnání

Posuňte kočárek směrem dopředu a pusťte ho. Tak zjistíte, zda kočárek ujíždí směrem doprava nebo doleva. Tento test zopakujte několikrát.

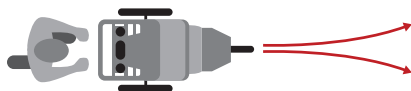

POZNÁMKA: Pokud kočárek táhā doleva nebo doprava, často se dá směřování snadno opravit otočením osy předního kolečka a/ nebo změnou orientace předního kolečka tak, že přední kolečko odmontujete, poté obrátíte a opět namontujete.

6. Otočit osu předního kola

Otevřete rychlé uvolnění předního kolečka a otočte osu o 90 stupňů v úchytku. Opět utáhněte prvek rychlého uvolnění. Viz Sejmutí předního kolečka a část Montáž předního kolečka.

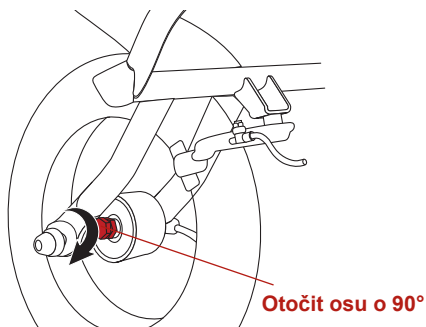

7. Provést kontrolu otáčení

Pokud kočárek při tlačení rovně neustále táhā doprava nebo doleva, přejděte na další krok.

8. Změnit orientaci předního kola

Otevřete rychlé uvolnění předního kola a přední brzdy. Odmontujte přední kolečko a obraťte ho naopak tak, aby se páčka rychlého uvolnění nacházela na opačné straně. Znovu namontujte přední kolečko a zajistěte páčkou brzdy rychlého uvolnění. Viz Sejmutí předního kolečka a část Montáž předního kolečka.

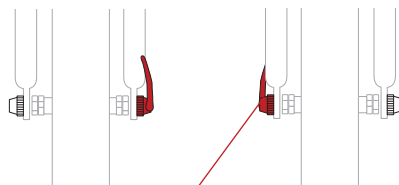

Přehozené kolečko s páčkou rychlého uvolnění na opačné straně

9. Provést kontrolu otáčení

Pokud kočárek při tlačení rovně neustále táhā doprava nebo doleva, přejděte do části jemné doladění stopy.

JEMNÉ DOLADĚNÍ STOPY

Pro jemné doladění stopy kočárku se musí použít otočné ovladače k nastavení stopy.

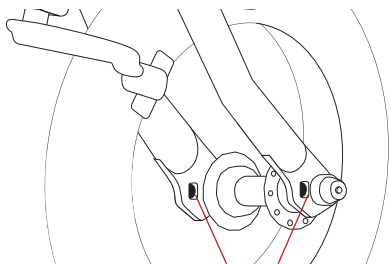

Otočné ovladače k nastavení stopy

Pokud kočárek táhá DOPRAVA

1. Otevřít páčku rychlého uvolnění

Otevřít páčku rychlého uvolnění na předním kolečku. Pokud je to třeba, odmontujte přední kolečko. Viz část Sejmutí předního kolečka.

2. Nastavte PRAVÝ ovladač k nastavení stopy

Otočte PRAVÝ ovladač k nastavení stopy ve směru hodinových ručiček o jednu celou otáčku, čímž se zatlačí pravá strana kolečka dopředu, a opět utáhněte rychlé uvolnění. Viz část o montáži předního kolečka.

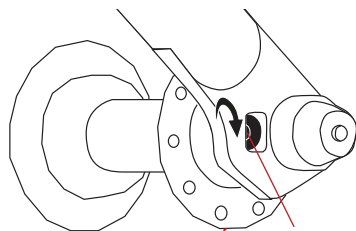

PRAVÝ otočný ovladač

3. Provést kontrolu otáčení

Zopakujte kontrolu otáčení. Pokud kočárek stále táhá doprava, zopakujte kroky 1 a 2.

Pokud kočárek táhá DOLEVA

1. Otevřít páčku rychlého uvolnění

Otevřít páčku rychlého uvolnění na předním kolečku. Pokud je to třeba, odmontujte přední kolečko. Viz část Sejmutí předního kolečka.

2. Nastavit LEVÝ otočný ovladač

Otočte levý otočný ovladač ve směru hodinových ručiček o jednu celou otáčku, čímž se zatlačí levá strana kolečka dopředu. Opět utáhněte prvek rychlého uvolnění. Viz Montáž předního kolečka.



LEVÝ otočný ovladač

3. Zopakovat kontrolu otáčení

Pokud kočárek stále táhá doleva, zopakujte kroky 1 a 2.

ZVOLIT NASTAVENÍ TLUMENÍ

1. Vytáhněte děti ze sedadel

2. Nastavte nastavení tlumení nerovností na polohu 2

Stiskněte otočný ovladač na nastavení tlumení a současně ho zatáhněte směrem k zadní části kočárku, poté posuňte otočný ovladač do polohy 2. Otočný ovladač „zaskočí“ na své místo do správné polohy.

ZOPAKUJTE na druhé straně kočárku.

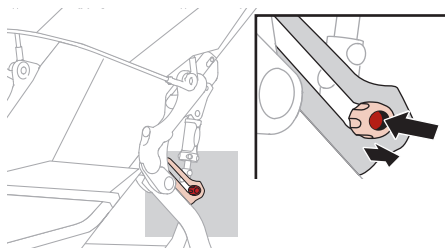

Poloha 1: MĚKKÁ

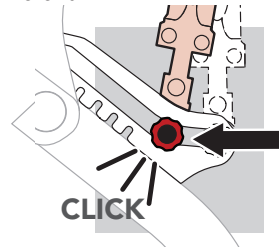

Poloha 2: TVRDŠÍ

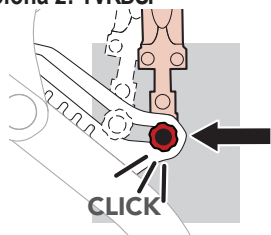

POZNÁMKA: Vždy, když je kočárek složený, je kočárek nastavený na polohu MĚKKÁ.

NASTAVIT PARKOVACÍ BRZDU

Parkovací brzda brání kočárku před nežádoucím pohybem při nakládání a vykládání. Parkovací brzda není vyvinutá k brzdění.

! VAROVÁNÍ

Parkovací brzda není vyvinutá k brzdění. Brzdu nepoužívejte ke zpomalení nebo zastavení kočárku. Pokud tak učiníte, kočárek se zastaví náhle, přičemž můžete ztratit kontrolu na kočárkem.

! VAROVÁNÍ

Neparkujte na svazích. Parkovací brzda je určena k zajištění parkování kočárku na rovných plochách. Parkování na svahu může mít za následek převrnutí nebo samovolný pohyb kočárku.

Pokud chcete parkovací brzdu uvést do provozu, sešlápněte nohou červený pedál brzdy dolů do uzamknuté polohy, přitom se ujistěte, zda je uzamykací kolík zcela zavedený do disku kolečka.

UZAMKNUTÁ POLOHA

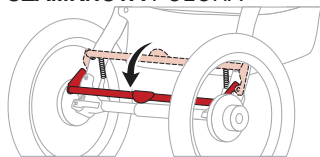

Pro kontrolu nastavení brzdy se pokuste po uvedení brzdy do provozu posunout kočárek

dopředu a dozadu. Pokud to není možné, je brzda nastavená správně.

Po uvolnění parkovací brzdy zdvihněte červený nožní pedál, dokud pružiny pedálu neuvedou páku brzdy úplně do odemknuté polohy.

ODEMKNUTÁ POLOHA

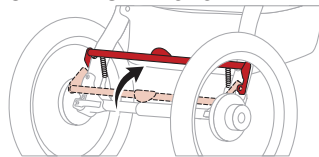

ZAJISTIT DÍTĚ V SEDADLE

! VAROVÁNÍ

Toto vozidlo je určeno až pro dvě děti od 6 měsíců a maximálně do hmotnosti 17 kg na dítě. Nepřekračujte hodnoty maximální hmotnosti, v opačném případě může být dětský kočárek nestabilní.

! VAROVÁNÍ

Zabraňte poraněním následkem převrnutí kočárku nebo vypadnutí z kočárku. Vždy používejte popruhy sedadla.

! VAROVÁNÍ

Vždy používejte sedací popruh v kombinaci s pasovým popruhem.

! VAROVÁNÍ

Nikdy nenechávejte dítě v kočárku bez dozoru, bez ohledu na to, zda je parkovací brzda v provozu.

1. Nastavení parkovací brzdy

Otočte páku parkovací brzdy směrem dolů, do uzamknuté polohy.

POZNÁMKA: Pokud je aktivována parkovací brzda, neměla by se otáčet zadní kolečka.

2. Umístit dítě na sedadlo

Prostrčte jeden ramenný popruh skrz všechny ramenné popruhy. Umístěte rozkrokový popruh mezi nohy.

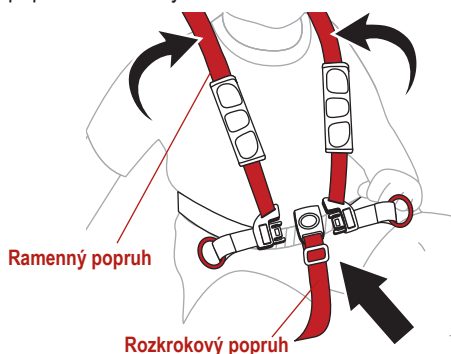

3. Utáhnout ramenné popruhy

Vložte spony obou ramenných popruhů do spony rozkrokového popruhu.

POZNÁMKA: Rozkrokový popruh musí být nastavený tak, aby byl pro dítě pohodlný.

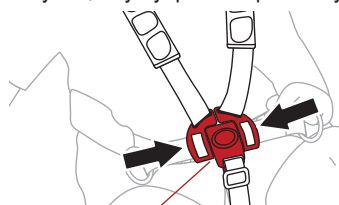

Spona rozkrokového popruhu

4. Nastavení výšky ramenních popruhů

Nastavte výšku ramenních popruhů tak, odpovídala výšce ramen dítěte.

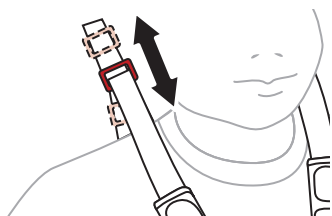

5. Nastavení ramenních popruhů

Otevřete spoj suchého zipu. Zatáhněte sponu nahoru nebo dolů a nastavte popruhy. Nastavte sedadlové popruhy tak, aby byly pohodlné.

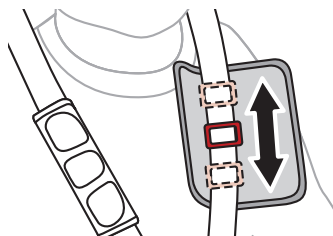

6. Utáhnout přečnivající popruhy

Nastavte přečnivající popruhy tak, aby byly pohodlné.

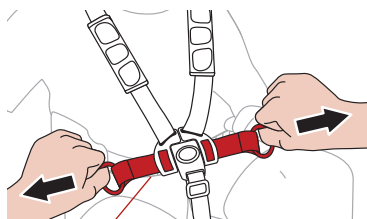

Přečnivající popruh

PŘIPOJIT ZÁPĚSTNÍ POPRUH

Zápěstní popruh je navržený tak, aby zabránil kočárku v nežádoucím pohybu v případě, že ztratíte kontrolu nad kočárkem. Při používání kočárku se ujistěte, zda zápěstní popruh bezpečně obehpná vaše zápěstí.

VAROVÁNÍ

Pokud zápěstní popruh nepoužijete, může dojít k poškození majetku nebo poranění.

Zajistěte zápěstní popruh

Navlečte smyčku popruhu na zápěstí.

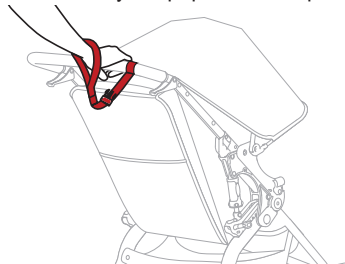

NAKLONIT SEDADLO

VAROVÁNÍ

Před provedením jakékoliv úpravy uveďte parkovací brzdu do provozu.

Při nastavování sedadla kočárku pevně podržte opěradlo.

1. Naklonit sedadlo

Potažením spony naklonění sedadla uvolníte popruhy naklonění.

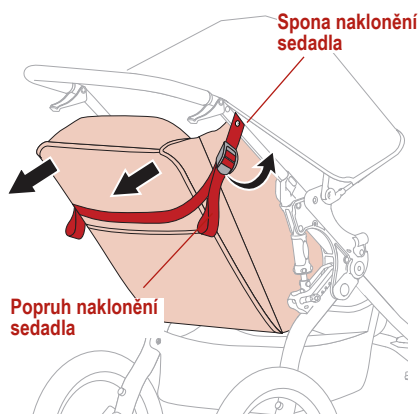

2. Návrat do svislé polohy

Pokud chcete sedadlo zvednout, jednou rukou zvedněte zadní část sedadla a druhou rukou potáhněte popruh k nastavení naklonění směrem dolů.

ZOPAKUJTE na druhé straně kočárku.

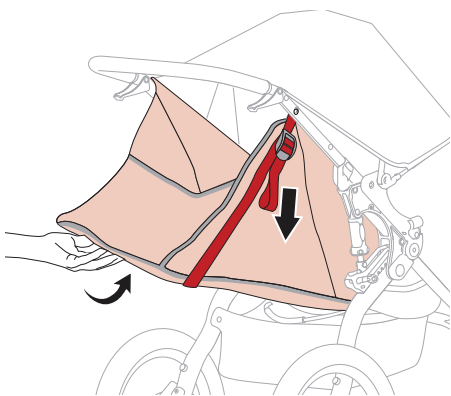

VAROVÁNÍ

Pokud jsou sedadla zcela nakloněná, je pravděpodobnost převrnutí dozadu s následkem nehody nebo poranění mnohem vyšší, protože sedadla nebo pasažéři se mohou dostat do kontaktu s terénem dříve, než tomu lze použitím rukojeti zabránit.

VAROVÁNÍ

V režimu terén je nutné, aby bylo sedadlo kočárku ve zcela kolmé poloze. Používání kočárku se skloněnými sedadly v režimu terén může mít za následek ztrátu stability a následné poranění.

UPÍNACÍ POPRUH

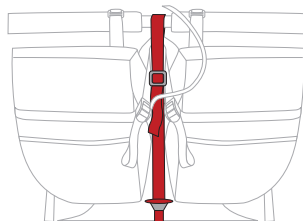

Centrální upínací popruh podepírá střed sedadel a nastavuje pozici centrálního držáku střechy.

Je přednastaven z výroby, ale v případě potřeby ho můžete utáhnout. Utažením popruhu zabráníte tomu, aby se sedadla nakláněla k sobě.

POLOHA STŘÍŠKY

1. Natažení stříšky

Otočte stříšku směrem od rukojeti, tím zajistíte více stínu.

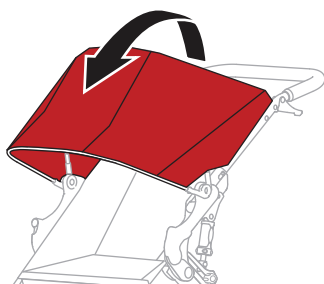

2. Stažení stříšky

Posuňte stříšku směrem k rukojeti.

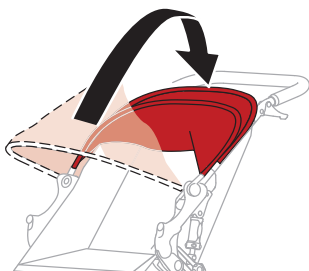

ADAPTÉR PŘÍSLUŠENSTVÍ

Tento kočárek BOB je vybavený adaptérem příslušenství, který poskytuje jednoduché připojení příslušenství kočárku BOB.

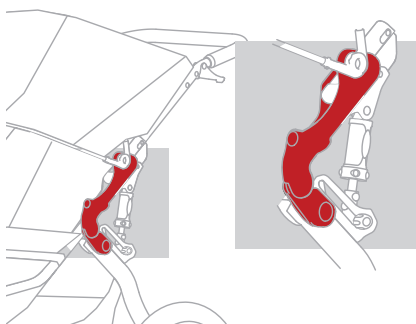

Připojení příslušenství BOB je snadné a slouží k tomu toto tlačítko s polohami uzamknutí a odemknutí. Viz část Příslušenství kočárku v této příručce, kde naleznete více informací o dostupném příslušenství.

OCHRANNÁ CLONA

Ochranná clona je k dostání jako volitelné příslušenství a není součástí dodávky.

VAROVÁNÍ

Při používání ochranné clony musí být zadní klapka nastavená podle pokynů. V opačném případě nebude přívod vzduchu pro děti postačovat.

1. Nastavení polohy sedadla

Zatáhněte popruhy k nastavení sklonu sedadel a zvedněte sedadla zpět do kolmé polohy.

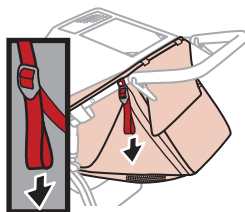

2. Složení krytu okénka

Složení krytu okénka do kapsy uvolnění popruhů stříšky.

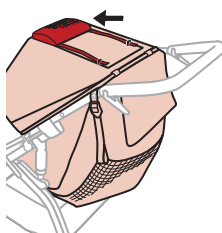

3. Zatažení popruhů stříšky

Zatažení popruhů stříšky a zajištění k pásům suchého zipsu na stříšce.

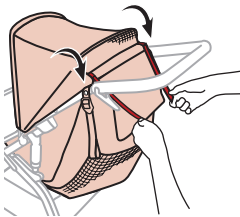

4. Skladování stříšky

Umístěte zadní stojan stříšky proti rukojeti a složte stříšku tak, že ji přeložíte a zajistíte pásy suchého zipsu. Zkontrolujte otvor v zadní části kočárku a zkontrolujte, zda prostor mezi horní a zadní částí sedadla a stříškou není zablokovaný.

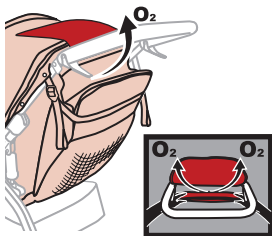

Po instalaci ochranného krytu se ujistěte, zda je ochranný kryt vyrovnaný s prostorem nad zadním sedadlem, a zda jsou všechny ostatní otvory nezablockované.

PÉČE A ÚDRŽBA

VAROVÁNÍ

Před každým použitím zkontrolujte tlak v pneumatikách.

ČIŠTĚNÍ

Použitý textil má vysokou odolnost vůči vzniku skvrn, proto je čištění mimořádně snadné. Použijte houbu namočenou ve studené mýdlové vodě (maximální teplota 100 stup. F / 38 °C). Důkladně opláchněte čistou vodou tak, abyste se smyli nečistoty i zbytky čisticího prostředku, a poté nechte na vzduchu vysušit. Nepoužívejte saponáty, prací prostředky.

PRAVIDELNÉ KONTROLY

Doporučujeme provádět kontrolu před každým použitím kočárku. Zkontrolujte tlak v pneumatikách. Zkontrolujte pevnost všech šroubů, spojů a upevňovacích prvků. Zkontrolujte, zda jsou všechna kolečka bezpečně upevněná. Zkontrolujte známky nadměrného opotřebování textilie. Doporučujeme vám svěřit pravidelnou kontrolu a servis kočárku autorizovanému prodejci BOB.

SKLADOVÁNÍ

Pokud kočárek nepoužíváte, je nevhodnější ho skladovat v interiérech. Skladování může prodloužit atraktivnost jeho vzhledu. Nadměrné vystavení kočárku účinkům ultrafialového slunečního záření může mít za následek poškození textilu, pneumatik a plastových dílů.

PŘEPRAVA NÁKLADU

Kočárek je vybavený čtyřmi malými kapsami na sedadle pro vaše děti, dvěma kapsami na zadní části opěradla a spodním přepravním košíkem pro přepravu například nákupů.

VAROVÁNÍ

Přidáním zátěže na zadní část opěradla změníte těžiště kočárku a zvýšíte pravděpodobnost převrnutí dozadu, což může mít za následek poranění. Z toho důvodu nikdy nezátěžujte kapsy na zadní straně opěradla zátěží vyšší než 1 kg, maximální hmotnostní limit nákupního košíku pod kočárkem činí 4 kg.

Vezměte na vědomí, že i když jsou opěradla kočárku polstrovaná, může zátěž na zadní straně opěradla vaše děti tlačit.

VAROVÁNÍ

Do kapes v zadní části sedadla nekládejte žádné ostré předměty. Ostré předměty v kapsách zadní části sedadla mohou mít za následek poranění připravovaných dětí.

PŘÍSLUŠENSTVÍ KOČÁRKU

Společnost BOB nabízí kompletní produktovou řadu pro váš kočárek Revolution. Více podrobností naleznete na naší webové stránce.

TEPLÉ FLEECOVÉ FUSAKY

Znásobují teplo a pohodlí vašeho kočárku. Teplé fleecové fusaky se vkládají do sedadla kočárku BOB.

OCHRANNÁ CLONA

Ochranná clona je odolná proti vodě a poskytuje ochranu dítěte před deštěm a větrem, přičemž umožňuje dítěti nadále pozorovat své okolí. Pokyny pro použití naleznete na straně 19.

SLUNEČNÍ CLONA

Sluneční clona je speciálně vyvinutá sluneční síťka, která snižuje účinek působení škodlivého ultrafialového slunečního záření UVA/UVB a zároveň poskytuje ochranu dítěte před hmyzem či větrem.

PODNOS NA JÍDLO

Podnos na jídlo se vyznačuje jednoduchou montáží na kočárek BOB pomocí funkce adaptéru příslušenství BOB. Poskytujete možnost pohodlného krmení vašeho dítěte. Skládá se společně s kočárkem.

OMEZENÁ ZÁRUKA

Na tento kočárek poskytujeme záruku na výrobní vady nebo chyby materiálu na dobu 2 roků. Záruční období začíná zakoupením kočárku. Nákupní doklad dobře uschovejte. Při případných reklamacích předložte kočárek spolu s nákupním dokladem. Záruka se vztahuje pouze na kočárky, které byly správně používány a vrátí se v čistém a přiměřeném stavu.

Záruka nepokrývá:

- přirozené opotřebování a poškození nadměrnou zátěží.
- poškození způsobené nevhodným a nepřiměřeným používáním.

ZÁRUKA, NEBO BEZ ZÁRUKY?

Textil: Všechny díly vyrobené z textilu splňují nepřísňější požadavky v souvislosti s barevnou stálostí při UV záření. I navzdory tomu, pokud jsou látky vystavené účinkům UV záření, mohou vyblednout. To není chyba materiálu, ale normální opotřebování, na které se záruka nevztahuje.

Spona: Dojde-li k jakýmkoliv problému se sponou, souvisí pravděpodobně s nečistotami. Pokuste se nečistoty vymýt. V případě potřeby záručního servisu kontaktuje bezodkladně vašeho zástupce. Ten vám poskytne potřebné rady a pomoc. Při zpracování reklamací se posuzuje i míra opotřebování. Přečtěte si všeobecné obchodní podmínky a podmínky, které uvádí prodejce.

POUŽÍVÁNÍ, PÉČE A ÚDRŽBA:

Dětský kočárek se musí ošetřovat v souladu s pokyny. Důrazně upozorňujeme, že je přípustné používat výhradně originální příslušenství a originální náhradní díly.

SÉRIOVÉ ČÍSLO

Otevřete kočárek. Postavte se za kočárek a podívejte se na vnitřní stranu pravého otočného ramena.

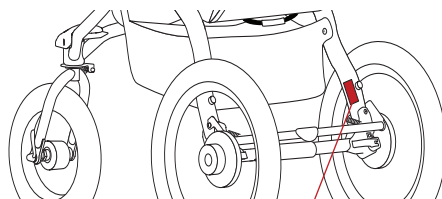

MODEL: NEBO: 000000000
XXXXXXXXXX
MFG: DATUM XXXX-XX-XX
XXXXXXXXXX

Sériové číslo

Sériové číslo - V případě odstranění je záruka neplatná

Copyright © 2013.

BRITAX RÖMER Kindersicherheit GmbH

www.britax.eu