

CELKOVÝ POHLED NA VÝROBEK

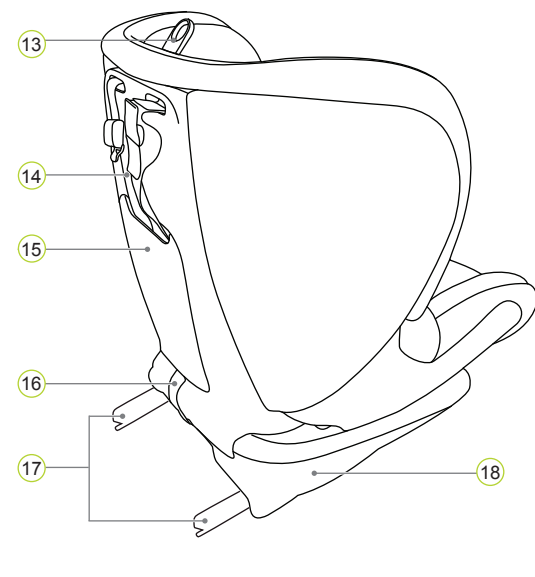
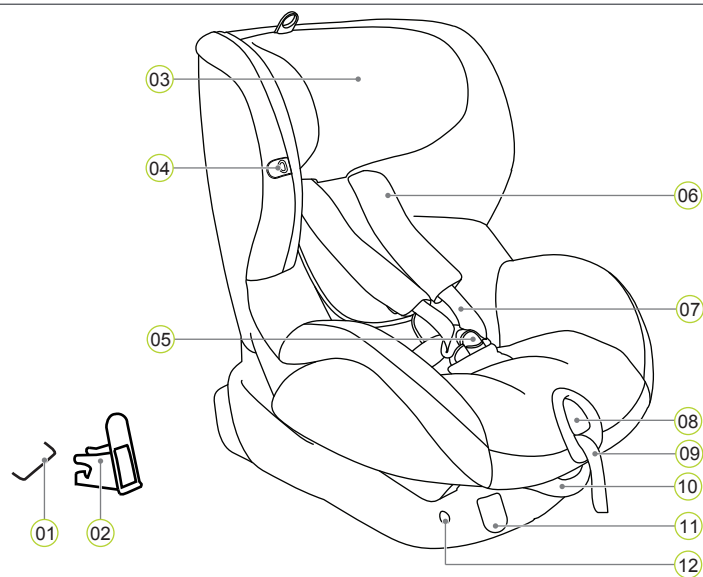

- 01 Upevňovací body ISOFIX (automobilu)
- 02 Vodící vložky ISOFIX
- 03 Opěrka hlavy
- 04 Úchytka poutacích pásů
- 05 Spona poutacích pásů
- 06 Ramenní vycpávky

- 07 Ramenní pásy
- 08 Nastavovací tlačítka
- 09 Nastavovací pás
- 10 Sklápěcí rukojeť
- 11 Odjišťovací tlačítka ISOFIX
- 12 Indikátory ISOFIX

- 13 Nastavovací kroužek opěrky hlavy
- 14 Top Tether (horní popruh)
- 15 Úložná kapsa pro uživatelskou příručku
- 16 Látkové poukto
- 17 Zajišťovací ramena ISOFIX
- 18 Skořepina sedačky

BRITAX RÖMER dětská bezpečnostní sedačka	Testována a certifikována podle ECE* R 44/04	
	Skupina	Tělesná hmotnost
TRIFIX	1	9 až 18 kg

Dětská bezpečnostní sedačka byla navržena, testována a certifikována podle požadavků Evropské normy pro dětská bezpečnostní zařízení (ECE R 44/04). Zkušební značka E (v kroužku) a číslo certifikátu jsou uvedeny na oranžovém certifikačním štítku (štítek na dětské bezpečnostní sedačce).

- Platnost tohoto certifikátu bude zrušena, pokud na dětské bezpečnostní sedačce provedete jakékoliv úpravy.
- Dětská bezpečnostní sedačka TRIFIX musí být používána pouze k zabezpečení dítěte v automobilu. Nikdy ji nepoužívejte doma jako sedačku nebo hračku.

PÉČE A ÚDRŽBA

Údržba spony poutacích pásů

- Pro bezpečnost dítěte je nezbytné, aby spona poutacích pásů fungovala správně. Její nesprávná funkce je obvykle způsobena nánosy nečistot nebo cizích předmětů.
- Po stisknutí červeného uvolňovacího tlačítka se jazýčky spony vysunují velmi pomalu.
 - Jazýčky spony se již nezamknou (tj. opět se vysunou, když je zkusíte zatlačit do spony).
 - Jazýčky spony zaskočí bez slyšitelného "kliknutí".
 - Jazýčky spony je obtížné zasunout (cítíte odpor).
 - Spona se uvolní pouze po vynaložení extrémní síly.
- Opatření k nápravě vymyjte sponu poutacích pásů tak, aby znovu správně fungovala:

Čištění spony poutacích pásů

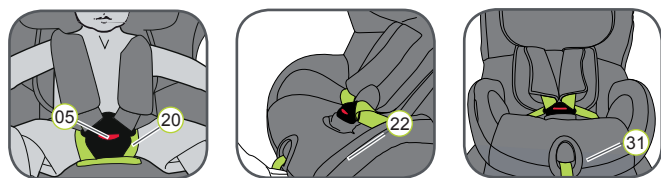

1. Uvolněte sponu poutacích pásů (05) (stiskněte červené tlačítko).
2. Potáhněte elasticou smyčku přes sponu poutacích pásů (05).
3. Odepněte suchý zip z meziožní podušky (20) a sundejte meziožní podušku z potahu.
4. Posuňte kovovou destičku (22), která se používá k upevnění spony poutacích pásů (05) ke skořepině sedačky na jejím okraji, skrze drážku pro pás (31).
5. Ponořte sponu poutacích pásů (05) do teplé vody s mycím prostředkem na nádobí na dobu minimálně jedné hodiny. Pak ji opláchněte a řádně vysušte.

Čištění

- Používejte pouze originální náhradní potahy sedačky Britax/RÖMER, protože potah je nedílnou součástí dětské bezpečnostní sedačky a hraje důležitou roli při zajišťování správné funkce systému. Náhradní potahy sedačky jsou dostupné u vašeho prodejce.
- Dětská sedačka nesmí být používána bez potahu.
 - Potah lze sundat a vyprat s použitím mírného čistícího prostředku a pracího cyklu pračky pro jemné prádlo (30°C). Dodržujte pokyny uvedené na štítku praní potahu.

- Plastové části lze umývat mýdlovou vodou. Nepoužívejte agresivní čistící prostředky (např. rozpouštědla).
- Poutací pásy lze umývat ve vlažné mýdlové vodě.
- **Upozornění:** Nikdy nesundávejte jazýčky spony (21) z pásů.
- Ramenní vycpávky lze umývat ve vlažné mýdlové vodě.

Sundání potahu

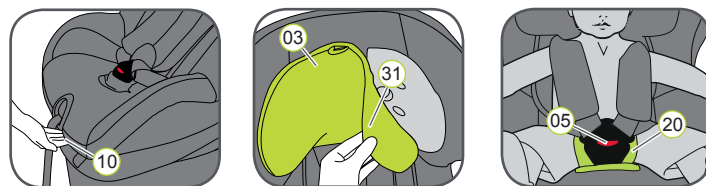

1. Zatlačte sklápěcí rukojeť (10) nahoru a posuňte skořepinu sedačky (18) k zadní straně do svislé polohy.
2. Co možná nejvíce povolte poutací pásy.
3. Uvolněte sponu poutacích pásů (05) (stiskněte červené tlačítko).
4. Odepněte suchý zip na meziožní podušce (20).
5. Posuňte opěrku hlavy (03) do její nejnižší polohy.
6. Sundejte potah opěrky hlavy (31).
7. Odepněte patentní knoflíky na levé a na pravé straně zadní části potahu.
8. Rozložte zadní část potahu na povrch sedačky.
9. Protáhněte poutací pásy skrze výřez v potahu.
10. Uvolněte oba pružné kroužky na zadním horním okraji skořepiny sedačky.
11. Uvolněte pružný spoj potahu pod okrajem skořepiny sedačky.
12. Táhněte potah nahoru a přes zkosenou hranu seřizovače pásů.
13. Vytáhněte sponu poutacích pásů (05) a konec pásu z potahu.
14. Potáhněte potah trochu nahoru a pak jej vysuňte výřezem přes opěrku hlavy (03).

Opětné nasazení potahu:

- Jednoduše provádějte výše uvedené kroky v opačném pořadí.
- Upozornění:** Zkontrolujte, že poutací pásy nejsou překrouceny a že jsou správně zasunuty do drážek pásů v potahu.

Návod na technickou údržbu

- ⚠ Pro zajištění úplného ochranného účinku dětské bezpečnostní sedačky:
- V případě nehody s nárazovou rychlostí nad 10 km/h je možné, že dojde k poškození dětské bezpečnostní sedačky, ale toto poškození nebude okamžitě jasně zřetelné. V tomto případě musí být dětská bezpečnostní sedačka vyměněna. Likvidaci proveďte správným způsobem.
- Pravidelně kontrolujte všechny důležité části, zda nejsou poškozené. Obzvláště se ujistěte, že všechny mechanické komponenty jsou v perfektním provozním stavu.
- Abyste zabránili poškození, kontrolujte, že dětská bezpečnostní sedačka není zaseklá mezi tuhými předměty (dveřmi automobilu, vodicími lištami sedadel, atd.).
- Vždy nechejte dětskou bezpečnostní sedačku zkontrolovat, zda není poškozena (např. když spadla na zem).
- Nikdy nenanášejte mazací tuk nebo olej na části dětské sedačky.

Dodržujte předpisy pro likvidaci odpadu ve vaší zemi.

Likvidace obalu	Nádoba na lepenku
Potah	Zbytkový odpad, tepelné využití
Plastové části	V souladu s označením do vyhrazené nádoby
Kovové části	Nádoba na kovy
Poutací pásy	Nádoba na polyester
Spona a jazýček	Zbytkový odpad

POUŽITÍ V AUTOMOBILU

Dodržujte pokyny k použití dětského zadržovacího systému uvedené v uživatelské příručce vašeho automobilu.

Tuto sedačku lze použít ve všech automobilech vybavených kotvicími systémy ISOFIX a Top Tether. V uživatelské příručce vašeho automobilu naleznete informace o kotvicích bodech horního popruhu Top Tether a o sedadlech, které jsou schváleny pro dětské bezpečnostní sedačky v hmotnostní třídě 9-18 kg.

Ve směru jízdy	Ano
Proti směru jízdy	Ne ¹⁾
Na sedadlech vybavených: Úchyty ISOFIX (mezi povrchem sedadla a opěradlem) a kotvicími body horního popruhu Top Tether (např. na odkládací polici za zadními sedadly, na podlaze nebo za opěradlem)	Ano

(Dodržujte předpisy platné ve vaší zemi)

1) Použití na sedadle proti směru jízdy automobilu (např. v dodávkách nebo mikrobusech) je povoleno pouze v případě, že toto sedadlo vozidla je schváleno také pro použití dospělými osobami. Sedadlo nesmí být umístěno v dosahu rozvinutí airbagu.

2) Pokud je zde přední airbag: Posuňte sedadlo spolujezdce dozadu a řiďte se pokyny uvedenými v uživatelské příručce automobilu.

DALŠÍ DĚTSKÉ BEZPEČNOSTNÍ SEDAČKY

BRITAX RÖMER Dětské bezpečnostní sedačky	Zkoušky a certifikace v souladu s ECE R 44/04	
	Skupina	Tělesná hmotnost
KID	2–3	15–36 kg
KID plus	2–3	15–36 kg
KIDFIX	2–3	15–36 kg
KIDFIX SICT	2–3	15–36 kg

Dvouletá záruka

Pro tuto dětskou bezpečnostní sedačku poskytujeme 2letou záruku na výrobní vady nebo vady materiálu. Záruční doba je platná od data koupě. Záruka se vztahuje pouze na dětské bezpečnostní sedačky, se kterými bylo zacházeno správně a které nám byly zaslány v čistém a náležitém stavu.

Záruka se nevztahuje na:

- fyzické známky opotřebení a poškození v důsledku nadměrného namáhání
- poškození v důsledku nevhodného nebo nesprávného použití

Na co se záruka vztahuje?

Látky: Všechny naše látky splňují velmi vysoké požadavky se zřetelem na barevnou stálost při působení ultrafialového záření. Nicméně, všechny látky blednou, když jsou vystaveny působení ultrafialového záření. Toto není vada materiálu, ale zcela normální známka opotřebení, která není v záruce zahrnuta.

Spona: Nesprávná funkce spony je často způsobena nánosy nečistot nebo cizích předmětů. Pokud tato situace nastane, musíte sponu vyčistit, dodržujte postup popsany ve vaší uživatelské příručce.

V případě uplatnění záruky prosím okamžitě kontaktujte svého prodejce. Prodejce vám poskytne radu a podporu, kterou potřebujete. Při zpracovávání záručních nároků budou uplatněny odpisové sazby specifické pro daný výrobek. Informace naleznete v našich Všeobecných podmínkách, které jsou dostupné u vašeho prodejce.

Použití, péče a údržba

Dětská bezpečnostní sedačka musí být používána v souladu s uživatelskou příručkou. Výslovně zdůrazňujeme, že musí být používáno pouze originální příslušenství a originální náhradní díly.

BRITAX RÖMER
Kindersicherheit GmbH
Blaubeurer Straße 71
D-89077 Ulm
Germany
www.roemer.eu

t: +49 (0) 731 9345 0
f: +49 (0) 731 9345 210
e: info@de.britaxeurope.com

BRITAX EXCELSIOR LIMITED
1 Churchill Way West
Andover
Hampshire SP10 3UW
United Kingdom

t: +44 (0) 1264 333343
f: +44 (0) 1264 334146
e: helpline@uk.britaxeurope.com
www.britax.eu

9–18kg



TRIFIX

Uživatelská příručka



⚠ Věnujte čas řádnému prostudování této příručky a vždy ji mějte po ruce ve vyhrazené kapse na dětské sedačce.

⚠ Pro ochranu všech cestujících v automobilu

V případě nouzového zastavení nebo nehody mohou osoby nebo předměty, které nejsou v automobilu řádně zabezpečeny, způsobit úraz ostatních cestujících. Z tohoto důvodu vždy zkontrolujte, že...

- opěradla sedadel automobilu jsou zajištěna (např. že západka na sklopném zadním neděleném sedadle je zaskočena).
- všechny těžké předměty nebo předměty s ostrými hranami v automobilu (např. na odkládací policiče za zadními sedadly) jsou zabezpečeny.
- všechny osoby v automobilu mají zapnutý bezpečnostní pásy.
- dětská bezpečnostní sedačka je v automobilu vždy upevněna pomocí upevňovacích bodů ISOFIX a horního popruhu Top Tether, i když v sedačce není žádné dítě.

⚠ Pro ochranu vašeho dítěte

- Čím těsněji budou poutací pásy přiléhat na tělo dítěte, tím bude vaše dítě bezpečnější.
- Nikdy nenechávejte dítě v dětské bezpečnostní sedačce v automobilu bez dozoru.

• Použití na zadním sedadle:

- Posuňte přední sedadlo dostatečně dopředu, aby nohy dítěte nemohly být zasaženy opěradlem předního sedadla (k zamezení rizika úrazu).
- Na přímém slunečním světle se může dětská bezpečnostní sedačka zahřát. Upozornění: Dětská pokožka je jemná a v důsledku toho by mohlo dojít k jejímu zranění. Chraňte dětskou sedačku proti intenzivnímu přímému slunečnímu světle, když ji právě nepoužíváte.
- Povolte vstup a výstup dítěte z automobilu pouze na straně od chodníku.
- Během dlouhých cest dělejte zastávky, abyste poskytli dítěti příležitost se proběhnout a hrát si.

⚠ Pro ochranu vašeho automobilu

Některé potahy sedadel automobilů vyrobené z citlivějších materiálů (např. aksamitu, kůže, atd.) mohou při používání dětských sedaček vykazovat známky opotřebení. Pro optimální ochranu vašich potahů sedadel doporučujeme používat ochranu sedadel automobilů BRITAX RÖMER Car Seat Protector, která je dostupná v našem sortimentu příslušenství.

INSTALACE

Přípravné práce



1. Jestliže váš automobil není standardně vybaven vodicími vložkami ISOFIX, připojte dvě vodicí vložky 02, které jsou dodány se sedačkou*, výřezem směřujícím nahoru na upevňovací body ISOFIX 01 vašeho automobilu.

TIP: Upevňovací body ISOFIX jsou umístěny mezi povrchem a opěradlem sedadla automobilu.

2. Posuňte opěrku hlavy na sedadle automobilu do horní polohy.

* Vodicí vložky usnadňují instalaci dětské bezpečnostní sedačky pomocí upevňovacích bodů ISOFIX a zabráňují poškození potahu sedadla. Pokud je nepoužíváte, odpojte je a uložte na bezpečném místě. U automobilů se sklopným opěradlem musí být vodicí vložky vyjmuty před sklopením opěradla. Všechny problémy, které se vyskytují, jsou obvykle způsobeny nečistotou nebo cizími předměty na vodicích vložkách a upevňovacích bodech. Odstraněním veškerých nečistot nebo cizích předmětů tento problém eliminujete.

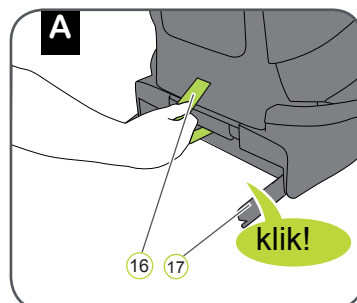

1. Táhnutím šedé látkové smyčky 16 vytahujte obě zajišťovací ramena 17, dokud neuslyšíte kliknutí, které signalizuje jejich úplné zaskočení.

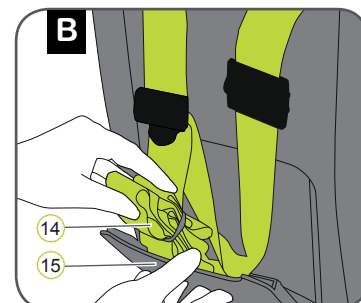

2. Vyjměte horní popruh Top Tether 14 z úložné kapsy pro uživatelskou příručku 15 a položte jej přes dětskou bezpečnostní sedačku.

3. Umístěte dětskou bezpečnostní sedačku ve směru jízdy na sedadlo automobilu.

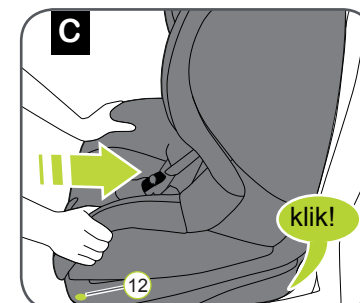

4. Uchopte dětskou sedačku oběma rukama a pevně zasuňte dvě zajišťovací ramena 17 do vodicích vložek 02, dokud neuslyšíte kliknutí signalizující zaskočení ramen na obou stranách.
Upozornění: Zajišťovací ramena jsou správně zaskočena pouze v případě, že indikátory ISOFIX 12 jsou úplně zelené.

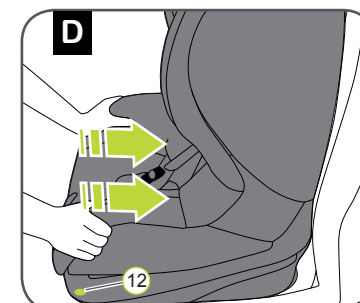

5. Zatláče dětskou bezpečnostní sedačku dostatečnou silou co nejvíce dozadu.
6. Zatřeste dětskou bezpečnostní sedačkou, abyste se ujistili, že je bezpečně upevněna a znovu zkontrolujte, že oba indikátory ISOFIX 12 jsou úplně zelené.

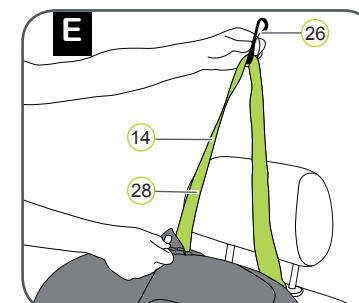

7. Uchopte horní popruh Top Tether 14 a potlačením na kovový jazýček 28 na pásu prodlužte pás a táhněte horní popruh Top Tether 14 za karabinu 26, dokud nevytvoříte tvar V.

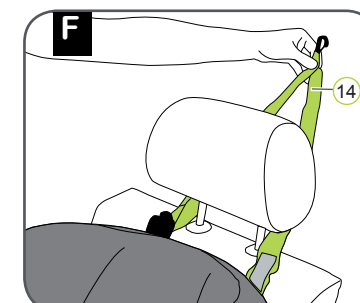

8. Vedte horní popruh Top Tether 14 na levé a na pravé straně za opěrku hlavy.

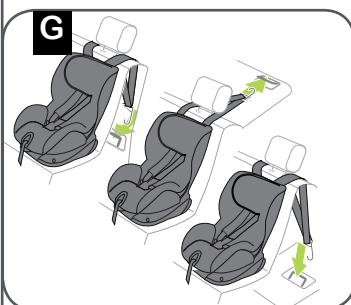

9. Upevněte karabinu 26 do kotvícího bodu horního popruhu Top Tether doporučeného v uživatelské příručce vašeho automobilu.

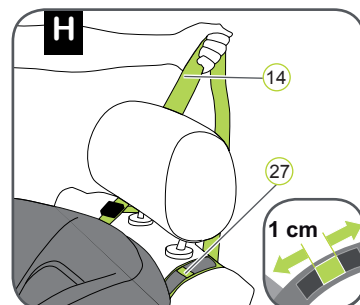

10. Napínejte horní popruh Top Tether 14, dokud indikátor napnutí 27 nebude zelený a horní popruh Top Tether 14 pevně napnutý.

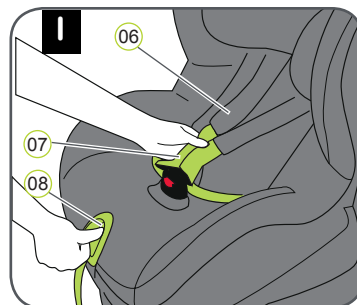

11. Stiskněte nastavovací tlačítko 08 a současně táhněte oba ramenní pásy 07 dopředu.
Upozornění: Netahejte za ramenní vycpávky 06.

12. Uvolněte sponu poutacích pásů 05 (stiskněte červené tlačítko).

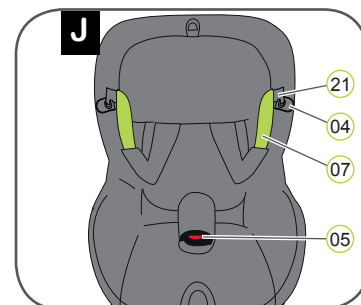

13. Táhněte ramenní pásy 07 na jednu stranu a zasuňte dva jazýčky spony 21 do úchytky poutacích pásů 04.

14. Zkontrolujte, že spona 05 je sklopena dopředu a umístěte dítě do dětské bezpečnostní sedačky.

15. Umístěte ramenní pásy 07 na ramena dítěte.
Upozornění: Ramenní pásy 07 nesmí být zkrouceny nebo

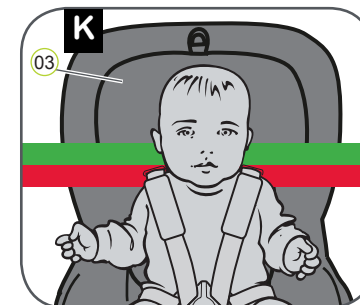

16. Zaměňte správně nastavenou opěrku hlavy 03 zajišťující optimální ochranu dítěte v bezpečnostní sedačce. Opěrka hlavy 03 musí být nastavena tak, aby ramenní pásy 07 byly ve stejné úrovni jako ramena dítěte nebo mírně výše.

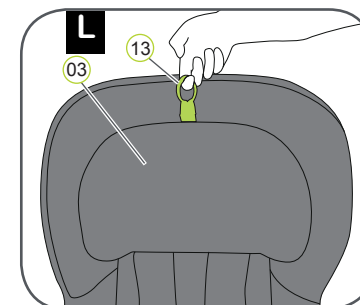

17. Táhněte nastavovací kroužek opěrky hlavy 13 směrem nahoru.

18. Posuňte opěrku hlavy 03 do správné výšky ramenního pásu a zkontrolujte, že je správně zaskočena, jejím lehkým posunutím 03 směrem dolů.

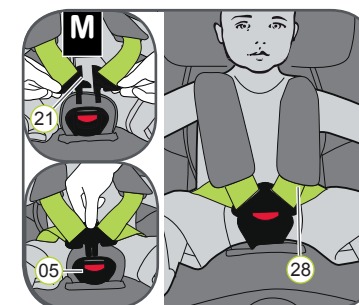

19. Vedte společně dva jazýčky spony 21 a zapněte je předtím, než je zasunete do spony poutacích pásů 05 – to by mělo být signalizováno zvukem kliknutí.

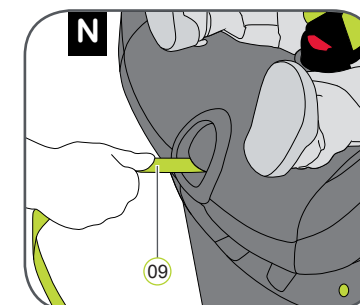

20. Táhněte nastavovací pás 09, dokud poutací pásy neleží rovně a těsně nepřiléhají na tělo dítěte.

Upozornění: Táhněte nastavovací pás dopředu.

Upozornění: Kyčelní pásy 28 musí být umístěny co možná nejnižší přes kyčle dítěte.

⚠ Z důvodu bezpečnosti vašeho dítěte před každou cestou zkontrolujte, že...

- dětská sedačka je zajištěna na obou stranách zajišťovacími rameny ISOFIX 17 v upevňovacích bodech ISOFIX 01 a že oba indikátory ISOFIX 12 jsou úplně zelené;
- dětská bezpečnostní sedačka je bezpečně upevněna;
- horní popruh Top Tether 14 je pevně napnutý přes opěrku hlavy sedadla automobilu a že indikátor napnutí 27 je zelený;
- pásy dětské bezpečnostní sedačky přiléhají těsně, ale dítě nesvírají;
- ramenní pásy 07 jsou správně nastaveny a nejsou zkrouceny;
- ramenní vycpávky 06 jsou na správných místech na těle dítěte;
- jazýčky spony 21 jsou zaskočeny ve sponě poutacích pásů 05.

Upozornění: Jestliže se vaše dítě pokouší odjistit šedá zajišťovací tlačítka ISOFIX 11 nebo sponu poutacích pásů 05, při nejbližší příležitosti zastavte. Zkontrolujte, že je dětská bezpečnostní sedačka správně upevněna a že dítě je řádně zabezpečeno. Poučte dítě o možném nebezpečí.

Demontáž dětské bezpečnostní sedačky s upevňovacím systémem ISOFIX

1. Povolte horní popruh Top Tether 14.
2. Odepněte karabinu 26 z kotvícího bodu a položte horní popruh Top Tether 14 na přední část přes dětskou bezpečnostní sedačku.
3. Stiskněte šedá odjišťovací tlačítka ISOFIX na levé a na pravé straně skořepiny sedačky 18.
→ Zajišťovací ramena ISOFIX 17 se uvolní a dva indikátory ISOFIX 12 změní barvu na červenou.
4. Potáhněte sedačku dopředu a uložte horní popruh Top Tether 14 zpět do úložné kapsy pro uživatelskou příručku 15.
5. Posuňte zajišťovací ramena ISOFIX 17 zpět do skořepiny sedačky 18.
→ Při zasouvání zajišťovacích ramen zpět do skořepiny sedačky je slyšet drnčivý zvuk.

TIP: Zajišťovací ramena jsou chráněna proti poškození, když jsou zasouvána zpět do skořepiny sedačky.

Upozornění: Vyjměte dětskou bezpečnostní sedačku z automobilu. Dětská bezpečnostní sedačka nesmí být nikdy přepravována v automobilu, pokud není řádně zabezpečena.